

## 4. INFORME DO CONSERVADOR



**DA CASA GRANDE DE CIMADEVILA : MANTEMENTO E CONSERVACIÓN.**

Unha vez mais acometemos o informe anual sobre o estado de conservación da casa Grande de Cimadevila, en Trasalba, sede da Fundación Otero Pedrayo.

Neste curso da Fundación caben destacar varias cuestións levadas a cabo pola comisión executiva actual, que dende a súa configuración presidida por Don Juan Luís Saco, tomou unha liña de preocupación vinculada ao mantemento e á conservación das fábricas e dos espazos abertos, especialmente na muralla do Conxunto edificado e acoutado. No referente ao interior das fábricas tivo importancia a remodelación do espazo administrativo para o garante do mantemento aberto do recinto e a visita guiada á casa natal de Don Ramón para evocar o seu legado inmovible e moble, xa que ámbolos dous son memoria e historia material e inmaterial do Legado.

**RESTAURACIÓN DUN TRAMO DA MURALLA SUR.**

Unha primeira actuación da comisión de goberno foi a restauración do tramo caído, que foi restaurado coa feitura tradicional orixinal observada no resto, co material orixinal, con xunta seca reforzada con morteiro de cal armada na alma (entre as dúas follas) do muro disposta para non ser vista e, deste xeito, non turbar a materia-imaxe histórica do mesmo.

Ao mesmo tempo aproveitouse para limpar a contorna desta actuación con fin de intentar evitar os efectos das enredadeiras nunha xusta composición de beleza paisaxística e seguridade da fábrica, modelo a ter en conta para as directrices do Proxecto Director que está en redacción baixo compromiso da Consellería de Cultura, Educación e Ordenación Universitaria.



**ILUSTRACIÓN 1 ÁREA DA MURALLA SUR RESTAURADA VISTA DENDO O EXTERIOR.**



**ILUSTRACIÓN 2 VISTA DE DETALLE DA MURALLA SUR RESTAURADA.**

Ao mesmo tempo limpouse e restaurouse o portalón SUR-ESTE na entrada da viña.



**ILUSTRACIÓN 3 VISTA EXTERIOR DO PORTALÓN SE.**



ILUSTRACIÓN 4 VISTA DENDE O INTERIOR DO PORTALÓN SE.

#### PREPARACIÓN E REESTRUTURACIÓN DA OFICINA ADMINISTRATIVA

No adro da actual Biblioteca, antiga palleira, no pequeno espazo rehabilitado, en comunicación directa coa biblioteca e sala de investigadores e lugar da reunión do Padroado, realizouse unha adaptación na carpintería dos accesos para o traslado aí a oficina administrativa. Desta maneira, ámbolos dous espazos estarán coordinados entre si. Ademáis, así o anterior espazo que ocupaba esa oficina queda liberado ao servizo da musealización da Casa Grande.

A adaptación do acceso consistiu no xiro da porta de madeira preexistente, que abrirá para fora, e a colocación doutra porta de luna templada Stadip con marco de madeira, que facilitará o control da xente que accede ao patio da casa grande. Para protexer da choiva, por enriba do oco do acceso ao recinto administrativo situouse unha viseira voada de luna templada tipo stadip.

Así mesmo, no paso entre ao adro administrativo e a biblioteca e espazo da xunta do Padroado, entre xamba e xamba de pedra, situouse outra porte de luna templada tipo Securit. Desta maneira a climatización e o confort da sala administrativa será mais sostible. Esta actuación no pequeno espazo retoma e mellora a razón funcional do proxecto de rehabilitación levado acabo no primeiro quinquenio do século XXI para acoller os aspectos funcionais derivados do devalar da Fundación Otero Pedrayo.



**ILUSTRACIÓN 5 ESTADO PREEXISTENTE DA FACHADA EXTERIOR**



**ILUSTRACIÓN 6 ESTADO PREEXISTENTE, VISTA DENDO O INTERIOR.**



ILUSTRACIÓN 7 VISTA EXTERIOR COA NOVA CARPINTERÍA



ILUSTRACIÓN 8 VISTA DA OFICINA ADMINISTRATIVA.

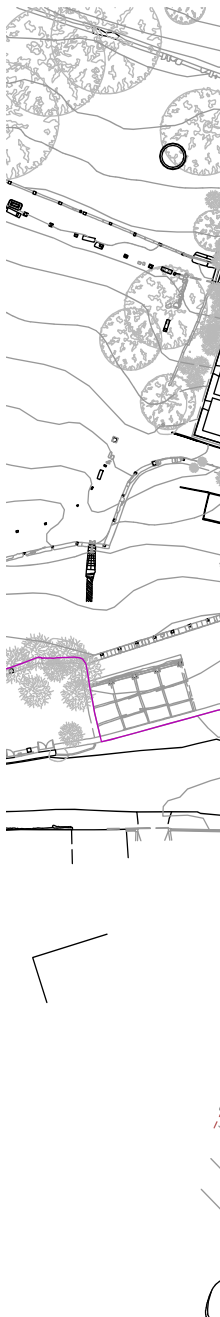

PRANTA DE SITUACIÓN

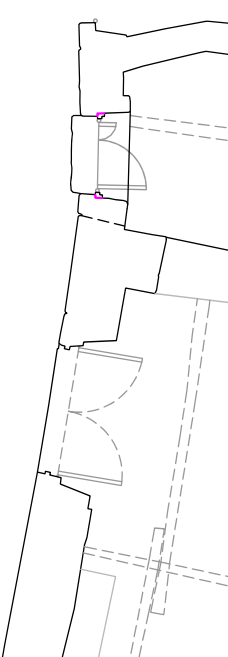

PRANTA\_ actual



VISTA DA BIBLIOTECA



VISTA DA PORTA DE ENTRADA



PRANTA\_PROPOSTA

Trátase de trasladar a porta actual de entrada o adro da biblioteca ao borde do oco da mesma, dándolle a volta e xirándoa para que poda abrir cara o exterior. Este traslado se suxetará a un marco perdido. No interior das xambas colócase unha nova porta de madeira cun gran vitral a batir sobre un marco de madeira suxeito a dila xambas. As portas trasladadas e xiradas funcionarán como contras, de seguridade. Durante o día estas portas batirán contra as fachadas da fábrica exterior. A folia interior acristalada batirá sobre un marco, que lle dará unha maior estanqueidade. Por outra banda, para unha maior conservación da temperatura derivada da climatización, colocárase unha folia de vidro templando, pivotante, para separar a zona de biblioteca co espazo de recepción da mesma. Esta solución é similar a das portas da Cabaleriza (tenda)

## CARPINTERÍA: I

PROXECTO PROP  
DE CIN

EMPRAZAMIENTO TRAA  
ENCARGANTE PATF

ARQUITECTO PROFESOR IAGO S  
República

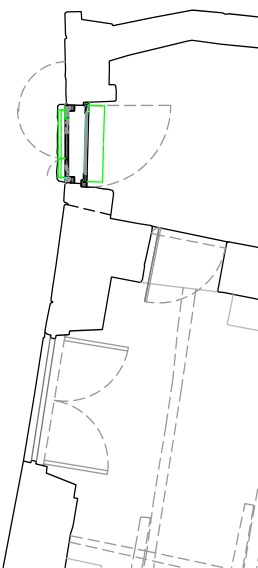

PRANTIA\_PROPOSTA

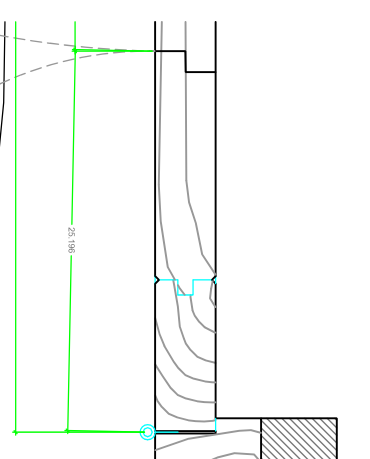
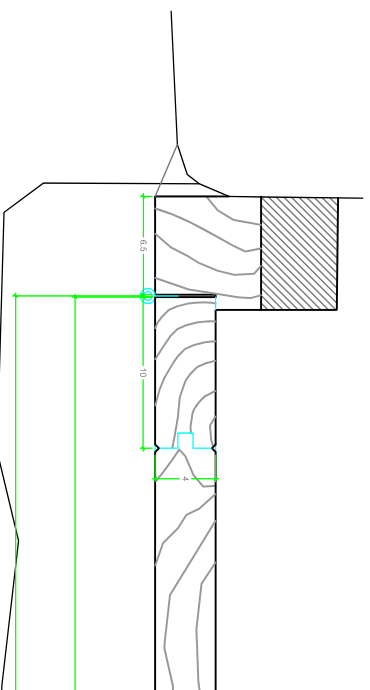
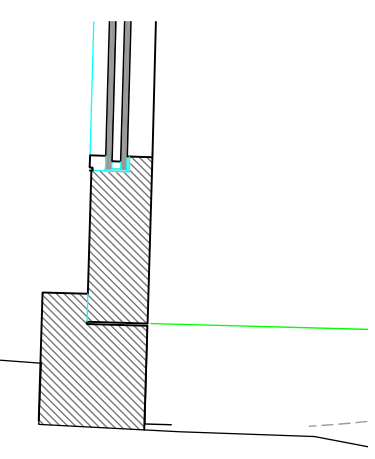
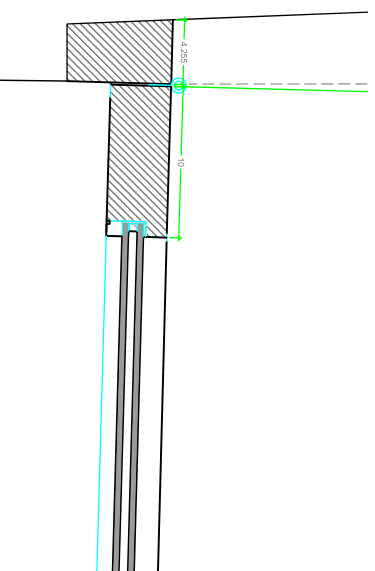
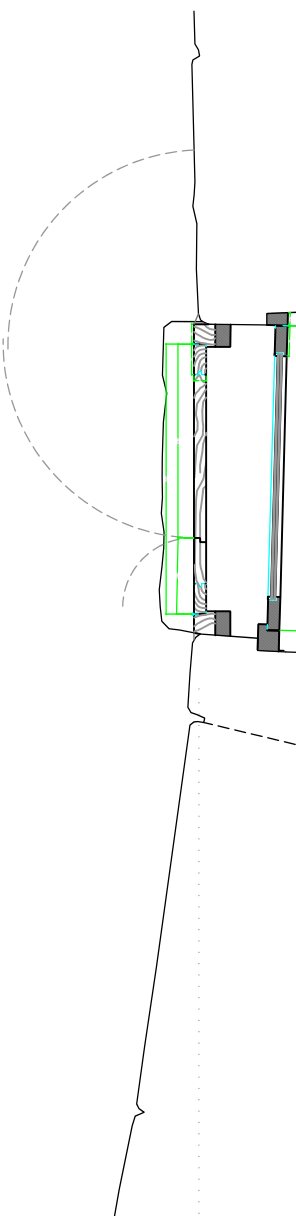
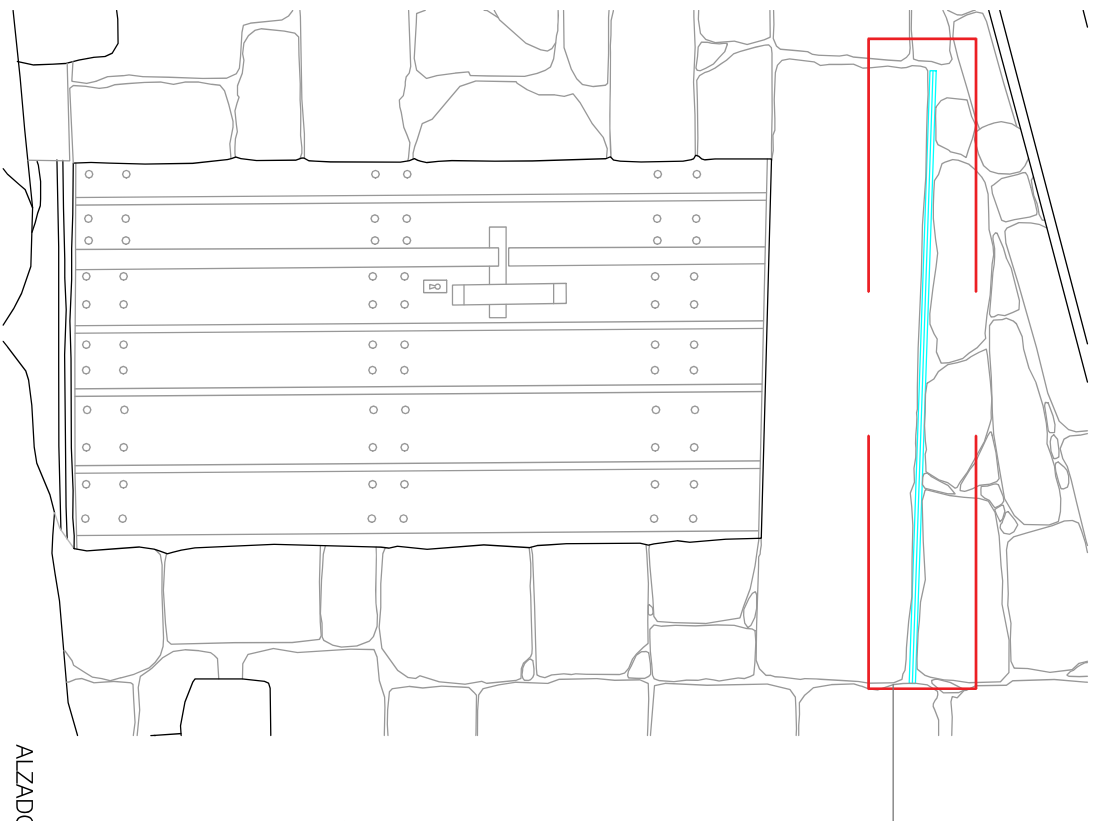

Visera, Luna templada incolora, de 4+4 mm de espesor unidas mediante una lámina de butiral de polivinilo incoloro, tomada con masa Mastic, o similar.

Comprobarase a idoneidade dos materiais e a súa compatibilidade.

NOTA: LAS DIMENSIONES DE LOS ANCLAJES SERÁN REPLANTeadAS SEGÚN LA DIMENSIÓN DE LOS VIDRIO

CARPINTERÍA: I

PROXECTO PROP  
DE CIN

EMPRAZAMIENTO TRAF  
ENCARGANTE PATR

ARQUITECTO PROFESOR JACO S  
República

ALZADO SUR\_PROPOSTA E1/20



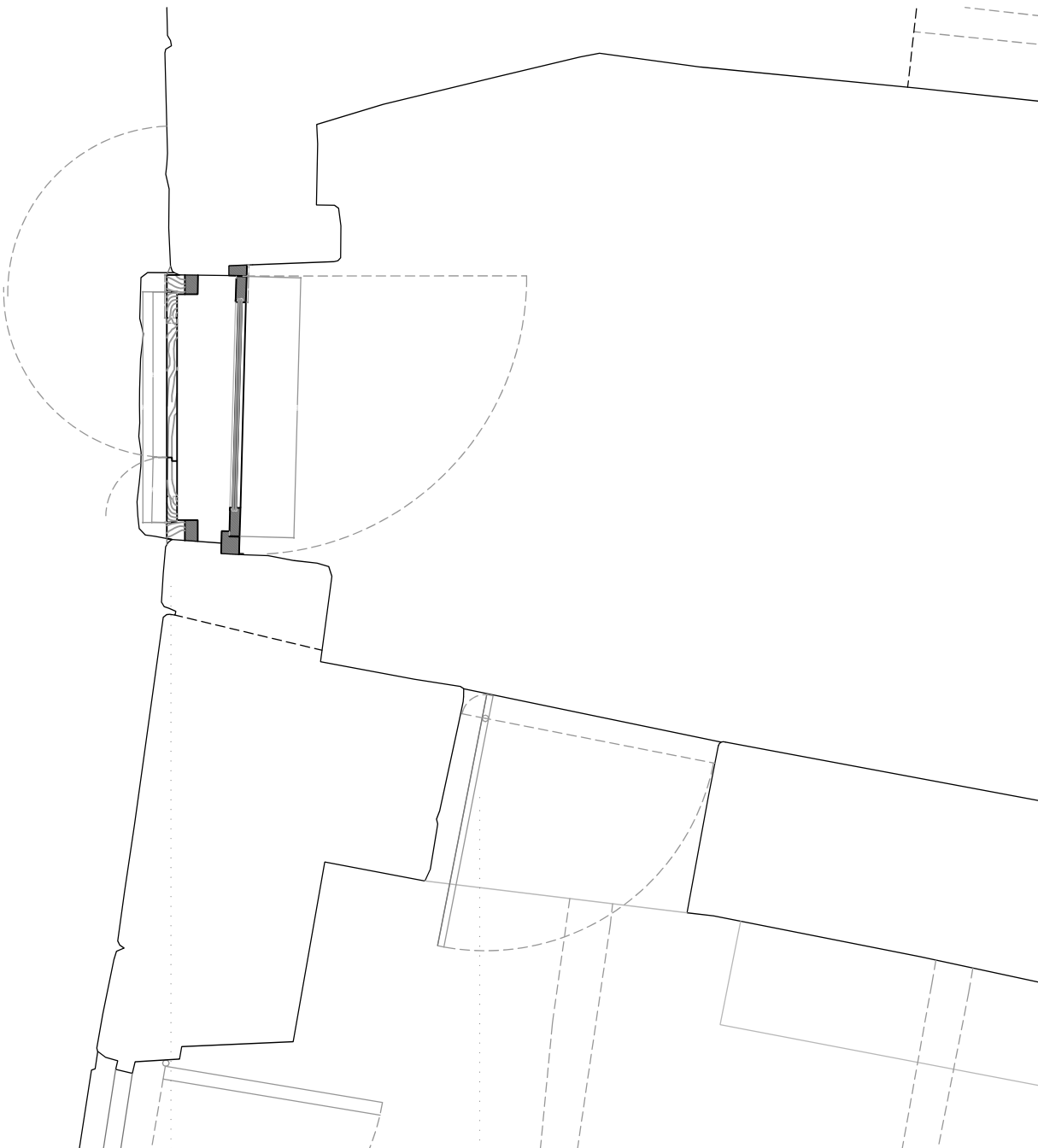

0.99

CARPINTERÍA DE VIDRO E1/20

Porta de vidro templado para configurar  
un cortaventos da biblioteca

Comprobarase a idoneidade dos materiais e a súa compatibilidade.

NOTA: LAS DIMENSIONES DE LOS ANCLAJES SERÁN REPLANTEADAS  
SEGÚN LA DIMENSIÓN DE LOS VIDRIO

## CARPINTERÍA: I

PROXECTO PROP  
DE CIN

EMPRAZAMIENTO TRAS  
ENCARGANTE PATR

ARQUITECTO PROFESOR IAGO S  
Republi

## REVISIÓN ANUAL DO ESTADO DAS DISTINTAS INSTALACIÓNS EXISTENTES

Realizouse o informe anual do estado das instalación do conxunto edificado que xa obra en poder da Presidencia da Comisión de Goberno. Non obstante cabe destacar que, ante o feito da adaptación da infraestrutura da auga do Concello, hai que pensar en readaptar a propia do Conxunto da Casa Grande de Cimadevila e acomodala a esa nova realidade. No Proxecto Director en redacción acollerase esta proposta como ineludible de cara á seguridade e integridade do legado inmobile e mobile de Don Ramón.

### PROXECTO DIRECTOR

Dende 2015, falábase de levar adiante un traballo integral e interdisciplinar sobre o conxunto conformado pola Casa Grande de Cima de Vila e a súa contorna ambiental. Son eses uns traballos que sirven á súa vez para a restauración e conservación (nalgúns casos rehabilitación) de todo o conxunto como parte do legado económico e cultural que é memoria material e inmaterial (Ben de Interese Cultural) de D. Ramón Otero Pedrayo. É dicir, son traballos destinados a organizar a restauración e rehabilitación do patrimonio material-ambiental que fai unha unidade indisoluble co conxunto de edificios que conforman a Casa grande que, á súa vez, estrutura e ordena A TODO O LEGADO, xa que se trata dun legado tanto material como inmaterial ou espiritual como así gustaba chamar a xeración NOS. Estes traballos servirán tamén para argumentar e facer valer os valores materiais e espirituais de cara ao relanzamento do expediente de incoación para a declaración de BIC do conxunto conformado pola Casa grande de Cima de Vila, actualmente paralizado- aínda que está incoado pola Administración Central dende principios dos anos oitenta- a causa dos cambios administrativos derivados do nacemento do Estado das Autonomías, ocorrido despois desa incoación. Nos documentos que forma parte dos fondos do Arquivo Xeral da **Real Academia de Bellas Artes de San Fernando** o ficheiro 7-15-1 da Comisión Central de Monumentos. *“Propuestas de declaración de monumentos. Expedientes. De las provincias de Asturias, Murcia, Navarra y Ourense. Contiene 60 expedientes”* para as datas 1978, 1980- 1982, figurando o expediente:

32. Trasalba (Ourense): Pazo-museo Otero Pedrayo

[http://www.realacademiabellasartessanfernando.com/assets/docs/inventario/inventario\\_archivo\\_general.pdf](http://www.realacademiabellasartessanfernando.com/assets/docs/inventario/inventario_archivo_general.pdf)

<b>Bien:</b>	Pazo Museo Otero Pedrayo
<b>Comunidad Autónoma:</b>	C.A. Galicia
<b>Provincia:</b>	Orense / Ourense
<b>Municipio:</b>	Amseiro
<b>Entidad local menor:</b>	Trasalba
<b>Categoría:</b>	Monumento
<b>Fecha de Incoación:</b>	27-05-1982
<b>Fecha Boletín Incoación:</b>	28-07-1982
<b>Matiz:</b>	

Ficha do Ben na Base de datos de Bens Inmóveis, do Ministerio de Cultura e Deporte

tales como partituras, grabaciones sonoras, etc., que formen parte integrante de la obra realizada.

Art. 9.º Los autores conservan los derechos de propiedad sobre su trabajo. El Ministerio de Cultura podrá, a la vista del interés y nivel alcanzado por las obras realizadas, patrocinar la edición sonora de la totalidad o de determinados fragmentos de las mismas.

Art. 10. Estas ayudas se satisfarán con cargo al crédito 24.04.257 del vigente presupuesto del Ministerio de Cultura.

Lo que comunico a VV. II. para su conocimiento y efectos. Dios guarde a VV. II. muchos años.  
Madrid, 12 de mayo de 1982.

RECERRIL BUSTAMANTE

Ilmos. Sres. Subsecretario de Cultura y Directores generales de Promoción del Libro y de la Cinematografía y de Música y Teatro.

**12301** RESOLUCION de 11 de febrero de 1982, de la Dirección General de Bellas Artes, Archivos y Bibliotecas, por la que se acuerda tener por incoado expediente de declaración de monumento histórico-artístico a favor del pazo-museo Otero Pedrayo en Trasalba (Orense).

Vista la propuesta formulada por los Servicios Técnicos correspondientes.

Esta Dirección General ha acordado:

Primero.—Tener por incoado expediente de declaración de monumento histórico-artístico a favor del pazo-museo «Otero Pedrayo» en Trasalba (Orense).

Segundo.—Continuar la tramitación del expediente, de acuerdo con las disposiciones en vigor.

Tercero.—Hacer saber al Ayuntamiento de Trasalba que, según lo dispuesto en el artículo 17 de la Ley de 13 de mayo de 1933 y 6.º del Decreto de 22 de julio de 1958, todas las obras que hayan de realizarse en el monumento cuya declaración se pretende, o en su entorno propio, no podrán llevarse a cabo sin aprobación previa del proyecto correspondiente por esta Dirección General.

Cuarto.—Que el presente acuerdo se publique en el «Boletín Oficial del Estado».

Lo que se hace público a los efectos oportunos.  
Madrid, 11 de febrero de 1982.—El Director general, Javier Tusell Gómez.

Segundo.—Continuar la tramitación del expediente, de acuerdo con las disposiciones en vigor.

Tercero.—Hacer saber al Ayuntamiento de Mazarrón que según lo dispuesto en el artículo 17 de la Ley de 13 de mayo de 1933 y 6.º del Decreto de 22 de julio de 1958, todas las obras que hayan de realizarse en el monumento cuya declaración se pretende, o en su entorno propio, no podrán llevarse a cabo sin aprobación previa del proyecto correspondiente por esta Dirección General.

Cuarto.—Que el presente acuerdo se publique en el «Boletín Oficial del Estado».

Lo que se hace público a los efectos oportunos.  
Madrid, 15 de abril de 1982.—El Director general, Javier Tusell Gómez.

**12304** RESOLUCION de 5 de mayo de 1982, de la Subsecretaría de Cultura por la que se hace público el fallo de los Premios «Viajes Culturales por España» para estudiantes de catorce a dieciocho años, correspondientes a 1982.

A propuesta de la Comisión Asesora nombrada por Resolución de la Subsecretaría de Cultura de 3 de marzo de 1982 se fallan los Premios «Viajes Culturales por España» para estudiantes de catorce a dieciocho años, convocados por otra Resolución de 7 de octubre de 1981, concediendo los Premios a los grupos de estudiantes pertenecientes a los siguientes Centros docentes:

Primer premio.—Ayuda y media, 225.000 pesetas:

•Ex arqueo. Colegio Nacional de Prácticas, masculino. Guadalupe.

•Ex arqueo. Colegio Salesiano «San José». Salamanca.

Una ayuda, 150.000 pesetas:

Colegio público «Santo Domingo». Alicante.

Colegio público «Santa Isabel». Almería.

Centro de Formación Profesional «San Ramón». Barcelona.

Instituto Nacional de Bachillerato de Cornellá, Cornellá (Barcelona).

Colegio Viaro. San Cugat del Vallés (Barcelona).

Instituto de Bachillerato «Juan de Austria». Barcelona.

Colegio Licenciados Reunidos «San Juan Bosco». Cáceres.

Escuela de Formación. «Molino de Viento». Campo de Criptana (Ciudad Real).

Escuela Familiar Agraria «Molino de Viento». Campo de Criptana (Ciudad Real).

Instituto de Formación Profesional. Tomelloso (Ciudad Real).

BOE Núm 126 27-05-1982

cios técnicos correspondientes, ha resuelto dejar sin efecto dicho expediente y disponer el archivo del mismo.

Madrid, 3 de junio de 1982.—El Director general, Alfredo Pérez de Armiñán y de la Serna.

**19273** RESOLUCION de 7 de junio de 1982, de la Dirección General de Bellas Artes, Archivos y Bibliotecas, por la que se ha acordado tener por incoado el expediente de declaración de monumento histórico-artístico a favor de la ermita de Nuestra Señora de la Bienvenida, de Monteagudo de las Vicarías (Soria).

Vista la propuesta formulada por los Servicios Técnicos correspondientes.

Esta Dirección General ha acordado:

Primero.—Tener por incoado expediente de declaración de monumento histórico-artístico a favor de la ermita de Nuestra Señora de la Bienvenida, en Monteagudo de las Vicarías (Soria).

Segundo.—Continuar la tramitación del expediente, de acuerdo con las disposiciones en vigor.

Tercero.—Hacer saber al Ayuntamiento de Monteagudo de las Vicarías (Soria) que, según lo dispuesto en los artículos 17 de la Ley de 13 de mayo de 1933 y 6.º del Decreto de 22 de julio de 1958, todas las obras que hayan de realizarse en el monumento cuya declaración se pretende, o en su entorno propio,

**19275** CORRECCION de errores de la Resolución de 11 de febrero de 1982, de la Dirección General de Bellas Artes, Archivos y Bibliotecas, por la que se acuerda tener por incoado expediente de declaración de monumento histórico-artístico a favor del Pazo-Museo «Otero Pedrayo» en Trasalba (Ayuntamiento de Amoeiro-Orense).

Advertidos errores en el texto remitido para su publicación de la expresada Resolución, inserta en el «Boletín Oficial del Estado» número 126, de fecha 27 de mayo de 1982, página 14059, primera columna, se transcriben a continuación las oportunas rectificaciones:

Tanto en el sumario como en el apartado primero de dicha disposición, donde dice: «... a favor del Pazo-Museo Otero Pedrayo, en Trasalba (Orense) ...», debe decir: «... a favor del Pazo-Museo Otero Pedrayo, en Trasalba (Ayuntamiento de Amoeiro-Orense)».

En el apartado tercero de dicha disposición, donde dice: «... Hacer saber al Ayuntamiento de Trasalba...», debe decir: «Hacer saber al Ayuntamiento de Amoeiro».

BOE Núm 179 28-07-1982

Este obxectivo é desexado tanto pola Fundación Otero Pedrayo como pola Consellería de Cultura, Educación e Ordenación Universitaria.

A categoría e situación Patrimonial-Cultural actual do conxunto é, ademais de incoado pola administración central, de catalogado (ficha nº 114 do PXOUM) polas normas urbanísticas vixentes, coa categoría de protección: Inventariado. Ambas cuestións, incoación e catalogación, coas súas esixencias de conservación e protección foron sempre tidas en conta nos diferentes proxectos de obras de restauración/rehabilitación levadas a cabo nas décadas de 1980, 1990, 2000 e seguintes.

Na actualidade en base a caracterización levada a cabo no desenrolo do traballo é tido en conta as distintas categorías de Bens Materiais e Inmateriais da Lei do Patrimonio Cultural de Galicia, enténdese como outra posibilidade de orientar a futura declaración de BIC na categoría de Sitio Histórico e/ou Paisaxe Cultural.

#### **Artigo 8.** Clasificación dos bens do patrimonio cultural de Galicia

1. Os bens do patrimonio cultural de Galicia, aos que fai referencia o artigo 1.2, poderán ser declarados de interese cultural ou catalogados.
2. Terán a consideración de bens de interese cultural aqueles bens e manifestacións inmateriais que, polo seu carácter máis sobranceiro no ámbito da Comunidade Autónoma, sexan declarados como tales por ministerio da lei ou mediante decreto do Consello da Xunta de Galicia, por proposta da consellaría competente en materia de patrimonio cultural, de acordo co procedemento establecido nesta lei.

Os bens de interese cultural poden ser inmobles, mobles ou inmateriais.

#### **Artigo 10.** Categorías de bens inmobles declarados de interese cultural ou catalogados

Os bens inmobles declarados de:

**c) Sitio histórico:** o lugar vinculado a episodios relevantes do pasado, a tradicións populares ou a **creacións culturais singulares de interese histórico, paleontolóxico, sempre que estea relacionado coa historia humana, etnolóxico, antropolóxico ou científico e técnico.**

**i) Territorio histórico:** o ámbito no que a ocupación e as actividades das comunidades ao longo da súa evolución histórica caracterizan un ámbito xeográfico relevante polo seu interese histórico, arquitectónico, arqueolóxico, etnolóxico, antropolóxico, industrial ou científico e técnico.

**O equipo redactor, consultada a Dirección Xeral do Patrimonio Cultural e ao Presidente da Fundación Otero Pedrayo inclínase mais ben pola categoría de Ben definida como SITIO HISTÓRICO enriba sinalado.**

A normativa da Lei do Patrimonio Cultural de Galicia amplía os grados de caracterización e protección entorno O BIC delimitado, que soporta e estrutura espacialmente o territorio e/ou como as características do territorio formalizaron espacialmente ao BIC (Sitio histórico-Territorio histórico). O traballo recomenda a interpretación territorial e espacial de aquelas estruturas que

soportan ao BIC delimitado, feito que a Lei denomina como Contorna e Zonas de amortecemento.

A primeira é obrigado pola consustancialidade do Ben e a segunda é discrecional. Tanto a primeira como a segunda poderían ser susceptibles para o seu ordenamento e conservación-protección da realización dun Plan Especial de conservación ou protección. Na actualidade a **catalogación feita polo PXOUM** e a determinación das súas zonas de protección, conteñen unha **serie de pautas gráficas e urbanísticas que están nunha liña de conservación de tódolos valores territoriais e culturais** que teñen este ámbito, non obstante como directrices deberían revisarse a terminoloxía que a lei require a un BIC.

COSTE DAS DIFERENTES INTERVENCIÓNS RESEÑADAS NESTE INFORME.

O Sr. Presidente informará axeitadamente.

Trasalba a 26 de xuño de 2018



Iago Seara Morales.